

WMF KAFFEEMASCHINEN

WMF Planungsinfo Bistro easy Typenreihe 8300

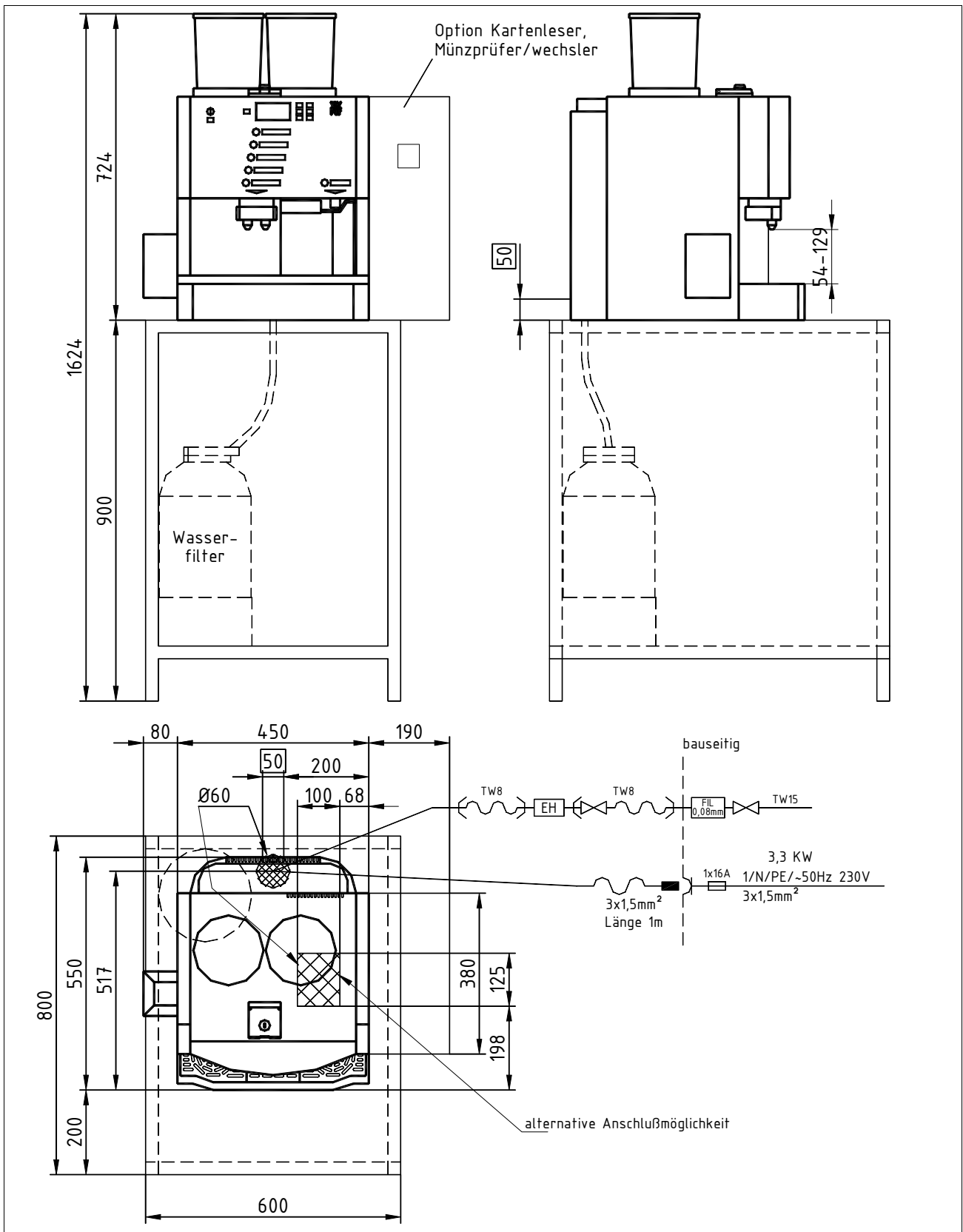

WMF Aktiengesellschaft Vertrieb Kaffeemaschinen
D-73309 Geislingen/Steige Germany
Telefon 0 73 31 - 25 87 68
E-Mail: Gastronomie@wmf.de
Best. No. 63.8427.0390

Telefax 0 73 31/25 81 69
Internet: <http://www.wmf.de>

WMF KAFFEEMASCHINEN

Datenblatt Bistro easy Typenreihe 8300

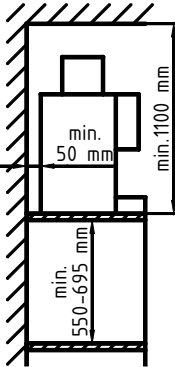
Type: Die Artikel Nr. in der Tabelle repräsentieren nur einen Querschnitt des gesamten Artikelspektrums	03 8301 1002 Bistro Easy 1 / N /PE, 50Hz, 230V,3,3KW, Absicherung bauseits 16A, Kaffeemühle, mit Heißwasserausgabe, Espresso, Café Crème, Cappuccino, Milchkaffee, Latte Macchiato 1 03 8302 1002 Bistro Easy 1 / N /PE, 50Hz, 230V,3,3KW, Absicherung bauseits 16A, 2 Kaffeemühlen, mit Heißwasserausgabe, Espresso, Café Crème, Cappuccino, Milchkaffee, Latte Macchiato 03 8303 1002 Bistro Easy 1 / N /PE, 50Hz, 230V,3,3KW, Absicherung bauseits 16A, 1 abschließbare Kaffeemühle, mit Heißwasserausgabe, Espresso, Café Crème, Cappuccino, Milchkaffee, Latte Macchiato 03 8304 1002 Bistro Easy 1 / N /PE, 50Hz, 230V,3,3KW, Absicherung bauseits 16A, 2 abschließbare Kaffeemühlen, mit Heißwasserausgabe, Espresso, Café Crème, Cappuccino, Milchkaffee, Latte Macchiato
Brühverfahren:	Kaffeespezialitäten mit und ohne Milchzugabe
Stundenleistung:	120 - 140 Tassen Kaffee, 18 ltr. Heißwasser
Option:	Bargeldlose Abrechnung über Karten-, Geldkartenleser oder Münzprüfer / Wechsler (WMF-Gehäusemodule erhältlich), automatische Schäumerspülung,
Zubehör:	Wasseraufbereitungsfilter, Beistellkühler,
Schutzart:	IPX0
Schutzklasse:	Schutzklasse I
Sensible Wärme:	0,21 KW/h im Bereitschaftsbetrieb
Sensible Wärme:	3,28 KW/h im Maximalbetrieb
Dauerschall-druckpegel: (Lpa)	< 70 dB (A)
Wasseranschluß:	1/2" (TW 15)
Fließdruck:	mind. 2,0 bar bei 2 ltr. min.
Sonstiges:	Kaffeemaschine mit Trockensatzausstoß in eine integrierte Satzschublade
Ablauf:	DN 19, Gefälle mindestens 2%
Leergewicht:	ca. 61 kg
Einbauabstände: 	<p>Aus Funktions-, Service und Sicherheitsaspekten ist bei der Installation ein Mindestabstand von 50 mm zur Rückwand und seitlich zum Bauwerk oder zu WMF-fremden Bauteilen erforderlich.</p> <p>Es ist eine freie Höhe von 1100 mm ab Oberkante Aufstellfläche einzuhalten. Die Höhe der Aufstellfläche ab Oberkante Fußboden sollte mindestens 700 mm und maximal 900 mm betragen.</p> <p>Die Unterbaunutzung durch Zubehörkomponenten (wie z. B. Wasserfilter oder Satzabscheider) erfordert eine lichte Einbauhöhe zwischen 550 und 695 mm, je nach Konfiguration und örtlichen Installationsverhältnissen.</p> <p>Sofern die Anschlüsse der Maschine durch die Theke nach unten geführt werden sollen, beachten Sie bitte auch den Platzbedarf der Leitungen, die den nutzbaren Raum im Unterbau einschränken können.</p>

WMF KAFFEEMASCHINEN

Elektroanschluß:	<p>Die nachfolgenden Vorgaben für den Elektroanschluss und die zitierten Normen gelten für den Anschluss der Maschinen in den Staaten der EU. Gegebenenfalls sind zusätzliche, landesspezifische Vorschriften zu beachten. Außerhalb der EU-Staaten ist die Akzeptanz der zitierten Normen von demjenigen zu prüfen, der die Maschinen in Verkehr bringt.</p> <p>Die bauseitige Elektroanlage muss nach IEC 364 ausgeführt sein. Zur Erhöhung der Sicherheit sollte dem Gerät ein FI-Schutzschalter mit 30 mA Nennfehlerstrom (EN 61008) vorgeschaltet sein. In Gerätenähe bzw. 30 cm unterhalb der Thekenoberkante ist bauseitig an der Rück- oder Seitenwand des Thekenunterbaus, bei einphasigem Anschluß eine Schuko-Steckdose und bei dreiphasigem Anschluß eine 5-polige CEE/CEKON-Steckdose nach EN 60309 vorzusehen. Wenn die Netzanschlussleitung dieses Gerätes beschädigt wurde, muß sie durch unseren Kundendienst oder durch eine ähnlich qualifizierte Person ersetzt werden. Das Netzanschlusskabel darf nicht an heißen Bauteilen anliegen. Hauptschalter und Steckdose gehören zur bauseitigen Installation. In Verbindung mit einem Transportwagen (Mobilstation) darf die Maschine nicht mit einem bauseitigen festen Anschluß installiert werden.</p> <p><u>Kartenleser:</u></p> <p>Je nach Ausführung des Kartenlesers ist ggf. eine zusätzliche und separat abgesicherte Schuko-Steckdose bauseits zu installieren. Die erforderliche Absicherung ist beim Lieferanten des Kartenlesers zu erfragen.</p>
Wasserzu- und Ablauf:	<p>In die Wasserzuleitung ist im Thekenunterschrank gut zugänglich ein ausreichend dimensionierter Absperrhahn (vorzugsweise Kugelhahn) und ein Schmutzfänger, Maschenweite 0,080 mm zu installieren.</p> <p>Bei einem Ablaufanschluß, muß der Ablauf an der Rückwand des Unterschranks, in 50 cm Abstand von der Thekenoberkante, installiert sein.</p> <p>In die belüftete Ablaufleitung ist ein Rohrsyphon zu installieren. (Schlauchanschluß im Trichter mit Schlauchringhalter ausrüsten)</p> <p>In jedem Falle sind die WMF-spezifischen Anschlußbedingungen für Wasser, Strom und Abwasser zu beachten.</p> <p>Für den Anschluß von unten durch die Theke ist in einem der schraffierten Bereiche, ein Durchbruch gemäß Zeichnungsangabe siehe Draufsicht, oder eine Bohrung mit ca. 80 - 120 mm anzubringen. Alternativ können die Anschlüsse für Elektrik, Frischwasser und Ablauf rückseitig im gekennzeichneten <input type="checkbox"/> Bereich, siehe Drauf- und Seitenansicht, durch die Maschinenkarosserie geführt werden.</p> <p>Bei einem Wasser mit mehr als 5° dKH (Karbonathärte) ist die Installation eines WMF Wasserfilters erforderlich.</p> <p>ACHTUNG: Der statische Wasserdruck darf 0,6 MPa (6 bar) nicht übersteigen.</p>