

WMF KAFFEEMASCHINEN

WMF Planungsinformation

FAEMA-Espressomaschinen Typenreihe 9400

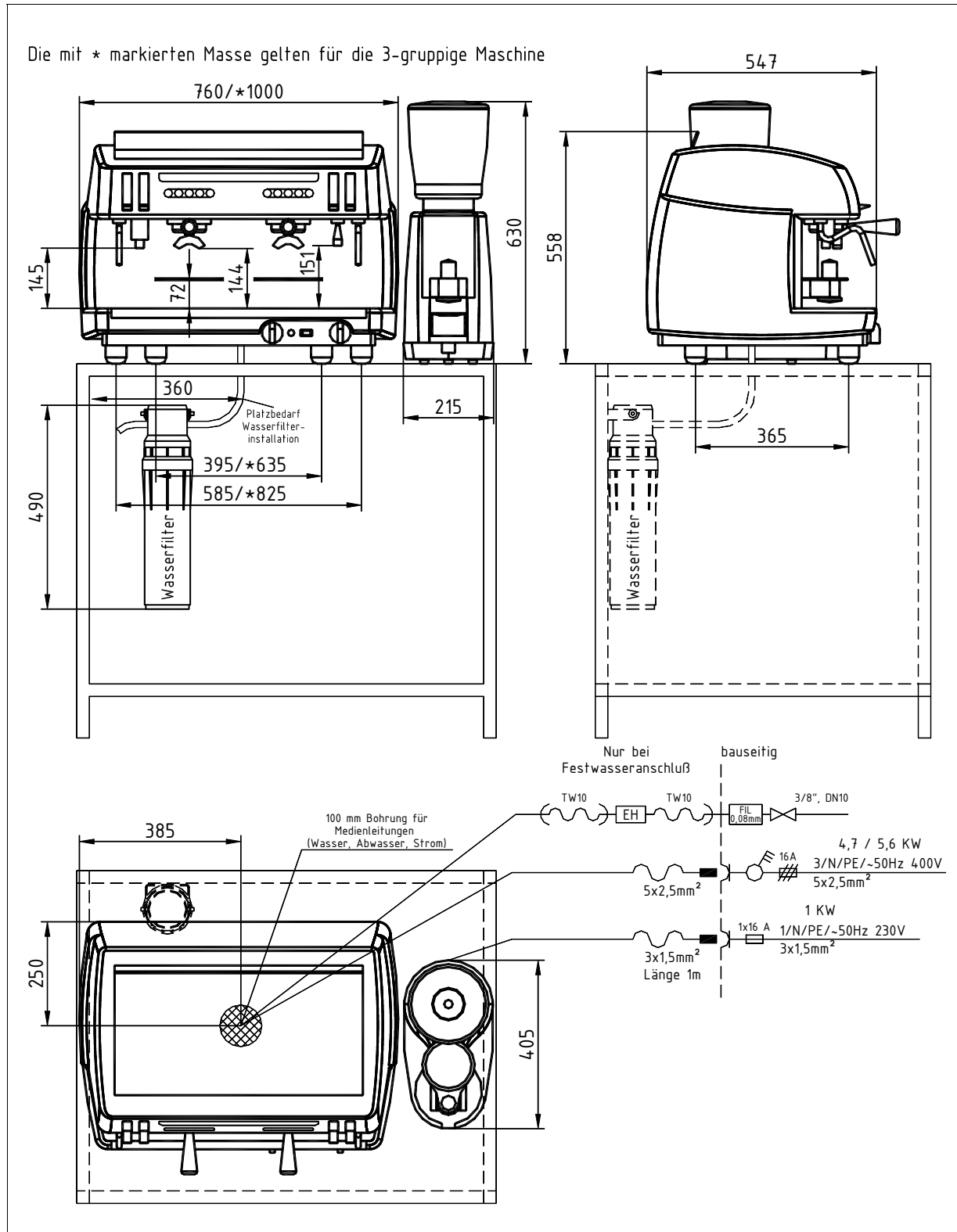

WMF Aktiengesellschaft Vertrieb Kaffeemaschinen
D-73309 Geislingen/Steige Germany
Telefon 0 73 31 - 25 87 68
E-Mail: Gastronomie@wmf.de
Best. No. 63.8515.0390

Telefax 0 73 31/25 81 69
Internet: <http://www.wmf.de>

WMF KAFFEEMASCHINEN

Datenblatt FAEMA-Espressomaschinen Typenreihe 9400

Die Artikel Nr. in der Tabelle repräsentieren nur einen Querschnitt des gesamten Artikelspektrums.	03 9407 1001	FAEMA, 3 / N / PE, 50Hz, 400V, 4,7 KW, Absicherung bauseits 3x16A, halbautomatische Espressomaschine mit Turbosteam-Funktion und eingebauter Espressopumpe, 2 Brühgruppen mit je 5 Ausgabetasten , davon 1 Programmieraste, Festwasseranschluss 3/8" , Ablauf DN 19 , automatischer Wasserniveaugler Heißwasser- und Dampfausgabe, Espresso, Café Crème, Cappuccino, Latte Macchiato, Doppelauslauf 140 mm
	03 9408 1001	FAEMA, 3 / N / PE, 50Hz, 400V, 5,6 KW, Absicherung bauseits 3x16A, halbautomatische Espressomaschine mit Turbosteam-Funktion und eingebauter Espressopumpe, 3 Brühgruppen mit je 5 Ausgabetasten , davon 1 Programmieraste, Festwasseranschluss 3/8" , Ablauf DN 19 , automatischer Wasserniveaugler Heißwasser- und Dampfausgabe, Espresso, Café Crème, Cappuccino, Latte Macchiato, Doppelauslauf 140 m
	03 9009 0001	Kaffeedosiermühle für Espressomaschinen, 1 / N / PE, 50Hz, 230V, 0,35 KW, Absicherung bauseits 1x16A, Gehäuse: Alu-Druckguss, Oberflächen-Optik in Silber, Fassungsvermögen 1,6 kg, Dosiereinstellungen 5-9 g, automatische Abschaltung und automatische Nachmahlung, Stundenleistung 11 kg
	03 9314 1001	WMF Wasserfilter nur für FAEMA-Espressomaschinen, inklusive Wasseruhr
Brühverfahren:	Kaffeespezialitäten mit und ohne Milchzugabe	
Stundenleistung:	ca. 240 Tassen pro Brühgruppe	
Option:	bei Festwasseranschluss Wasseraufbereitungsfilter (Einbaumasse 126 mm Ø x 490 mm Höhe), Ablaufanschluss DN 19	
Zubehör:	3 Siebträger davon 2 mit Doppelauslauf und 2-Tassensieb und 1 Siebträger mit 1-Tassensieb, Reinigungsbürste, Reinigungssieb, Milchschauch, Milchschaugdüse	
Schutzart:	IPX0	
Schutzklasse:	I	
Sensible Wärmeabgabe:	0,45 kWh/h im Bereitschaftsbetrieb	
Sensible Wärmeabgabe:	4,7 kWh/h im Maximalbetrieb bei Typenreihe mit 4,7 kW Nennleistung 5,6 kWh/h im Maximalbetrieb bei Typenreihe mit 5,6 kW Nennleistung	
Dauerschall-druckpegel: (Lpa)	< 70 dB (A)	
Wasseranschluss:	DN 10, (3/8")	
Fließdruck:	Bei Festwasseranschluss mindestens 0,2 MPa (2,0 bar), bei 2 L min.	
Ablauf:	Tropfschale mit Ablauf DN 19, Gefälle mindestens 2%	
Leergewicht:	ca. 73 kg bei Typenreihe 9407 ca. 95 kg bei Typenreihe 9408	
Kaffee- und Dosiermühle	Bohnenbehälter, Fassungsvermögen 1,6 kg	
Stundenleistung:	ca. 11 kg	
Schutzart:	IPX0	
Schutzklasse:	I	
Sensible Wärmeabgabe:	0,01 kWh/h im Bereitschaftsbetrieb 0,35 kWh/h im Maximalbetrieb	
Dauerschall-druckpegel: (Lpa)	< 70 dB (A)	
Leergewicht:	15 kg	

WMF KAFFEEMASCHINEN

Datenblatt FAEMA-Espressomaschinen Typenreihe 9400

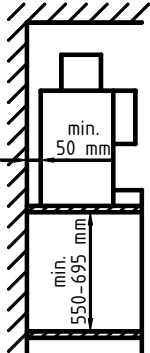
<p>Einbauabstände:</p> 	<p>Aus Funktions-, Service und Sicherheitsaspekten ist bei der Installation ein Mindestabstand zum Bauwerk oder zu WMF-fremden Bauteilen von 50 mm zur Rückwand und seitlich zum Bauwerk erforderlich.</p> <p>Die Höhe der Aufstellfläche ab Oberkante Fußboden sollte mindestens 700 mm und maximal 900 mm betragen. Die Unterbaunutzung durch Zubehörkomponenten (wie z. B. Wasserfilter) erfordert je nach Konfiguration und örtlichen Installationsverhältnissen einen entsprechenden Platzbedarf für den Wasserfilter - Einbaumasse Ø126 mm x 490 mm Höhe.</p> <p>Sofern die Anschlüsse der Maschine durch die Theke nach unten geführt werden sollen, beachten Sie bitte auch den Platzbedarf der Leitungen, die den nutzbaren Raum im Unterbau einschränken können.</p>
<p>Elektroanschluß:</p>	<p>Die nachfolgenden Vorgaben für den Elektroanschluss und die zitierten Normen gelten für den Anschluss der Maschinen in den Staaten der EU. Gegebenenfalls sind zusätzliche, landesspezifische Vorschriften zu beachten. Außerhalb der EU-Staaten ist die Akzeptanz der zitierten Normen von demjenigen zu prüfen, der die Maschinen in Verkehr bringt.</p> <p>Die bauseitige Elektroanlage muss nach IEC 364 ausgeführt sein. Zur Erhöhung der Sicherheit sollte dem Gerät ein FI-Schutzschalter mit 30 mA Nennfehlerstrom (EN 61008) vorgeschaltet sein. In Gerätenähe bzw. 30 cm unterhalb der Thekenoberkante ist bauseitig an der Rück- oder Seitenwand des Thekenunterbaus, bei einphasigem Anschluß eine Schuko-Steckdose und bei dreiphasigem Anschluß eine 5-polige CEE/CEKON-Steckdose nach EN 60309 vorzusehen. Wenn die Netzanschlussleitung dieses Gerätes beschädigt wurde, muß sie durch unseren Kundendienst oder durch eine ähnlich qualifizierte Person ersetzt werden. Das Netzanschlusskabel darf nicht an heißen Bauteilen anliegen. Hauptschalter und Steckdose gehören zur bauseitigen Installation. In Verbindung mit einem Transportwagen (Mobilstation) darf die Maschine nicht mit einem bauseitigen festen Anschluß installiert werden.</p> <p><u>Wichtiger Hinweis:</u> Um eventuell auftretende Störungen unserer abgeschirmten Datenleitungen durch Potentialausgleichsströme zwischen den Geräten zu vermeiden sollte, für die an einem Abrechnungssystem angeschlossenen Geräte, ein zusätzlicher Potentialausgleich vorgesehen werden. (Siehe IEC 364)</p>
<p>Wasserzu- und Ablauf:</p>	<p>In die Wasserzuleitung ist im Thekenunterschrank gut zugänglich ein ausreichend dimensionierter Absperrhahn (vorzugsweise Kugelhahn) und ein Schmutzfänger, Maschenweite 0,080 mm zu installieren.</p> <p>Bei einem Ablaufanschluss, muß der Ablauf an der Rückwand des Unterschranks, in 50 cm Abstand von der Thekenoberkante, installiert sein.</p> <p>In die belüftete Ablaufleitung ist ein Rohrsyphon zu installieren. (Schlauchanschluss im Trichter mit Schlauchringhalter ausrüsten). In jedem Falle sind die WMF-spezifischen Anschlussbedingungen für Wasser, Strom und Abwasser zu beachten.</p> <p>Für den Anschluss von unten durch die Theke ist in einem der schraffierten Bereiche, ein Durchbruch gemäß Zeichnungsangabe siehe Draufsicht, oder eine Bohrung mit ca. 80 - 120 mm anzubringen. Alternativ können die Anschlüsse für Elektrik, Frischwasser und Ablauf rückseitig im gekennzeichneten <input type="checkbox"/> Bereich, siehe Drauf- und Seitenansicht, durch die Maschinenkarosserie geführt werden.</p> <p>Bei einem Wasser mit mehr als 5° dKH (Karbonathärte) ist die Installation eines WMF Wasserfilters erforderlich.</p> <p>ACHTUNG: Der statische Wasserdruck darf 0,6 MPa (6 bar) nicht übersteigen.</p>